

RoHS

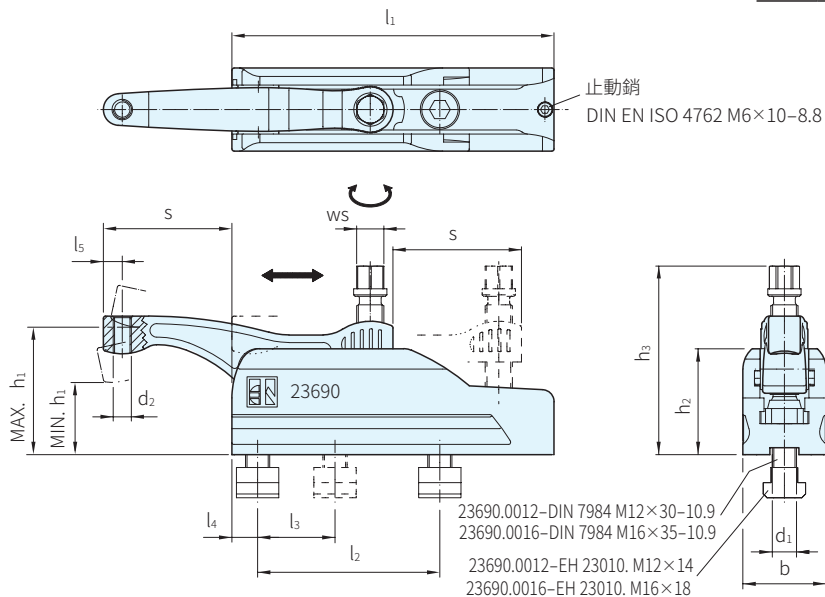

名稱	材質	處理	顏色
本體	鋼	熱處理	黑
把手	鋼	熱處理	銀



品號	d ₁	d ₂	ws	h ₁ MIN.	h ₁ MAX.	h ₂	h ₃	s MAX.	l ₁
23690.0012	M12×1.75	M 8×1.25	16	40	60	59	95	43	134
23690.0016	M16×2	M12×1.75	18	47	85	70	126	85	213

品號	l ₂ +1	l ₃	l ₄	l ₅	b	扭力矩 MAX.Nm	夾持力 MAX.KN	質量 g	庫存
23690.0012	70	50	13	10.0	45	45	15	1840	△
23690.0016	120		17	12.5	55	75	25	4481	△

SP. 特長

- 可以對工件作水平或垂直的夾持
- 在低扭矩時有高夾持力且耐磨損，適合大範圍的夾持
- 配合22700/22720/22730/22740 一起使用
- 利用23690.0112/23690.0116來調整高度
- 抗腐蝕、抗粉塵

訂貨： 交期：

23690.0012

使用程序

1. 將把手滑向欲夾持的位置
2. 利用六角螺絲固定
3. 鬆開方式為相反順序

組裝方式

1. 拿出止動銷
2. 拿出把手
3. 鎖緊2個內六角螺絲
4. 將把手插入滑軌內
5. 鎖緊止動銷

EX. 使用例